

EDM nerezové průchodky pro kabely



nerezová ocel AISI304
provedení s metrickým závitem
pro silnější panely

EDM nerezové průchodky

Technické parametry:

- materiál: nerezová ocel AISI304
- modulární provedení s metrickým závitem
- délka 50 mm

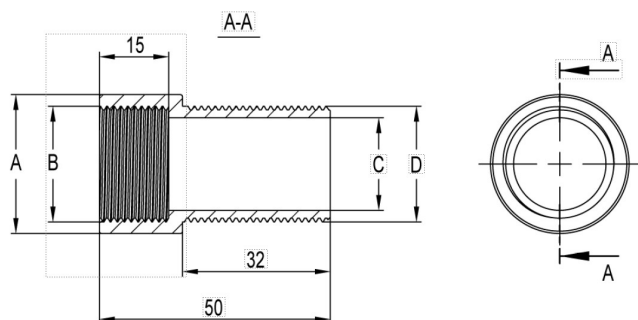

Stínící kabelové spony MSS



Typ	Obj. kód	Rozměry mm		Závit mm		Ks/bal.	EUR/ks	CZK/ks
		A	C	B	D			
EDM25-50	1732290025	Ø30	Ø20	M25	M25	1	11,76	315,00
EDM32-50	1732290032	Ø37	Ø26	M32	M32		14,16	375,00
EDM40-50	1732290040	Ø45	Ø33	M40	M40		16,20	430,00
EDM50-50	1732290050	Ø55	Ø43	M50	M50		21,00	560,00
EDM63-50	1732290063	Ø68	Ø56	M63	M63		23,76	630,00